

**Муниципальное унитарное предприятие
"Отдел архитектуры и градостроительства
муниципального образования
Новокубанский район"**

Заказ № 22-011-17

**Заказчик: Администрация Верхнекубанского сельского
поселения**

Проект

Дизайн проект благоустройства парка

**Адрес: Краснодарский край, Новокубанский район
х.Кирова, ул.Мира, 26**

Раздел 3: Архитектурные решения

Директор

ГИП

Разработал

Кедя О.П.

Кравченко Р.Ю.

Лихацкая И.А.

г.Новокубанск

2017г.

Ведомость рабочих чертежей комплекта АР

Лист	Наименование	Примечания
1	Общие данные	
2	Пояснительная записка	
3	Детская игровая площадка (расположение оборудования)	
4	Спецификация МАФ оборудования	
5	Фундамент Ф-1, спецификация Ф-1	
6	Фундамент Ф-2, спецификация Ф-2	
7	Фундамент Ф-3, спецификация Ф-3	
8	Фундамент Ф-4, спецификация Ф-4	
9	Фундамент Ф-5, спецификация Ф-5	

Общие данные

1. Проект дизайн проекта благоустройства центральной площади по адресу: Краснодарский край, Новокубанский район, х.Кирова, ул.Мира 26 на основании:

- задания на проектирование, полученного от администрации Верхнекубанского сельского поселения Новокубанского района
- топографической съёмки М1:5002. Область применения
- Проект рассчитан на применение в IIIБ климатическом районе
- с расчетной зимней температурой наружного воздуха — 23°;
- с расчетной снеговой нагрузкой 120 кгс/м²;
- с расчетным ветровым давлением 45 кгс/м²;
- с сейсмичностью 7 баллов;

				22-011-17-АР			
				Заказчик: Администрация Верхнекубанского Адрес: Новокубанский р-н. х.Кирова, ул.Мира 26			
Изм	№	Подп	Д	Дизайн проект Центральной площади	П	1	7
Дир	Кедя						
ГИП	Кравчен						
Исп.	Лихацка						
				Общие данные.			ОТДЕЛ
							И
							г. Новокубанск

Пояснительная записка

Территория центральной площади х.Кирова, подлежащая благоустройству, расположена в хуторе Кирова Новокубанского района внутри квартала, ограниченного жилой и общественной застройкой вдоль ул. Мира и ул. Заводская. Площадь земельного участка, отведённого под благоустройство. Конфигурация территории имеет прямоугольную форму, в которую вклиниваются транспортно-пешеходные коммуникации, разделяя территорию на несколько зон. Поэтому было принято решение о целесообразности выполнить благоустройство наибольшей, обособленной части этой территории. Эта часть уютно окружена с востока общественными зданиями и детским садом с севера, юга, запада - индивидуальной жилой застройкой. В настоящее время данная территория находится в несоответствующем состоянии. На территории расположены: здание КДЦ, детская игровая площадка. Растительность на территории представлена в виде старых засохших деревьев, подлежащих выкорчёвке. По территории проходят пешеходные коммуникации, связывающие ул. Мира и ул. Заводская. Также на территории площади располагается здание КДЦ и памятник

Проектом предлагается организовать на территории площади зону отдыха с организацией игровой детской площадки за зданием КДЦ, максимально оживить пространство посадкой новых деревьев, газонов, цветников. Композиционным центром благоустроенной среды будет являться открытая площадь для проведения мероприятий. Часть дорожек повторяют существующие пешеходные пути, а часть – создали новые направления для прогулок. Все дорожки и площадки замощены тротуарной плиткой и обрамлены бордюрным камнем. Детская площадка должна иметь более мягкое покрытие – из утрамбованной мелкозернистого гравия. Вдоль дорожек и по периметру площадок будут установлены лавочки для отдыха и урны. На детской площадке устанавливается игровое оборудование (детский игровой комплекс, качели, карусели). Детская площадка разбита на зоны: для детей младшего возраста, для детей подросткового возраста, площадка для уличных тренажеров. Для освещения в тёмное время суток вдоль всех направлений пешеходного движения предусмотрены фонари. Входная зона в парк будет украшена цветниками. Дорожки и площадки соединяются между собой плавными закруглениями, живописно вплетаясь в живую среду из деревьев, которая гармонично объединяет современные лаконичные формы фонарей, лавочек, вазонов, детского уголка.

Конструктивные решения

Для установки детского игрового оборудования и малых архитектурных форм (скамьи, урны, фонари, цветочный фонтан) необходимо выполнить монолитные ж/б фундаменты из бетона кл. В15 с закладными деталями для крепления посредством сварки.

				<u>21-011-17-ПЗУ</u>	<u>стадия</u>	<u>лист</u>	<u>листов</u>
					<u>П</u>	<u>2</u>	<u>5</u>
<u>Изм.</u>	<u>должность</u>	<u>подпись</u>	<u>дата</u>				
<u>№</u>							

Фундаменты Ф-3 под урны, скамьи,
детское оборудование поз.(12,13,19,18,10)
1-1

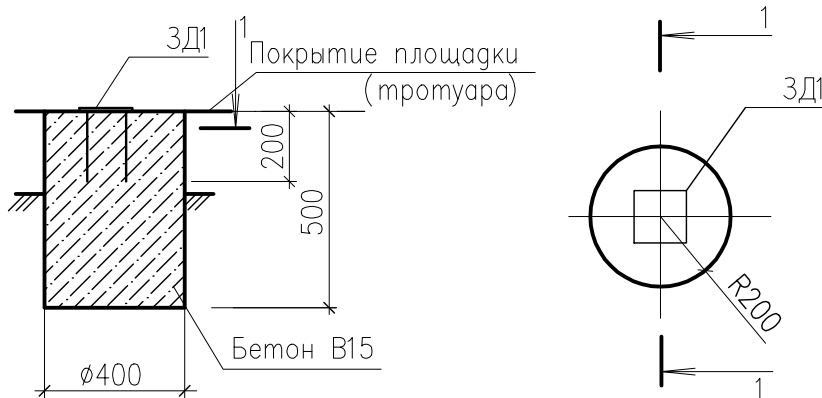

Спецификация материалов фундаментов Ф-3(217шт.)

Марка	Обозначение	Наименование	Кол-во	Масса ед, кг, м ²	Приме- чание
Ф-3	Ø8 кл. А400 (АIII) L=190	Анкеры	4/868	0,075/65,1 кг	
	-100x100x8	Лист	1/217	0,628/136,2 кг	
	кл. В15	Бетон	0,063 м ³		13,7 м ³

Инв. N подл.	Изм. Кол.уч.	Лист N док	Подп.	Дата	22-011-17	АР	Заказчик Администрация Верхнекубанского сельского поселения Новокубанского района адрес: Краснодарский край, Новокубанский район, х Кирова ул.Мира 26	Дизайн проект благоустройства парка х Кирова	Стадия	Лист	Листов
									П	12г	
Инв. N подл.	Изм. Кол.уч.	Лист N док	Подп.	Дата	22-011-17	АР	Заказчик Администрация Верхнекубанского сельского поселения Новокубанского района адрес: Краснодарский край, Новокубанский район, х Кирова ул.Мира 26	Дизайн проект благоустройства парка х Кирова	МУП "Отдел архитектуры и градостроительства МО Новокубанский район"		
									Фундамент Ф-3 Спецификация фундамента Ф-3 М 1:20		

Взам. инв. N	
Подпись и дата	

Конструкция фундамента Ф6 под стойки газонного ограждения

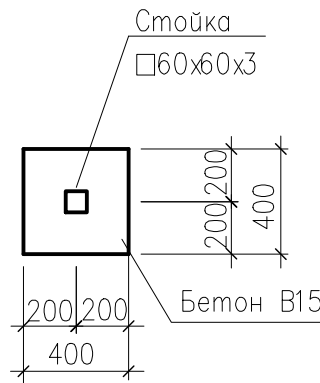
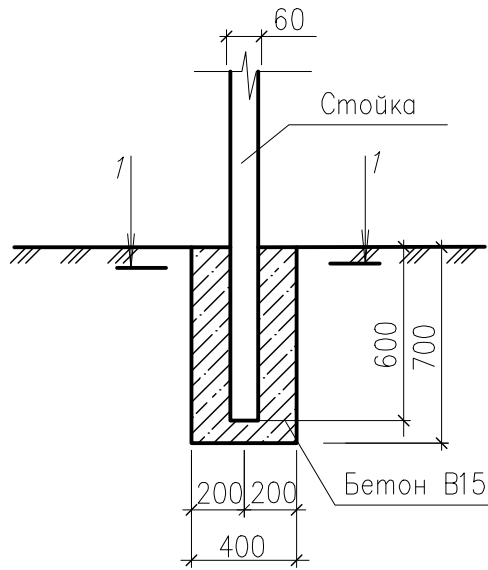

Спецификация материалов фундаментов Ф-6(33шт.)

Поз	Обозначение	Наименование	Кол.	Масса ед, кг	Приме- чания
	Ф-6	Бетон В15	33		0,36 м ³ /7,2 м ³
		60x60x3	33		239,8 кг/46,2

Взам. инв. N					22-011-17		АР		
					Заказчик Администрация Верхнекубанского сельского поселения Новокубанского района адрес: Краснодарский край, Новокубанский район, х Кирова ул. Мира 26				
Погнись и дата	Изм.	Кол.уч.	Лист N док	Погн.	Дата	Дизайн проект благоустройства парка х Кирова	Стадия	Лист	Листов
							П	12е	
Инв. N подл.					Фундамент Ф-6		МУП "Отдел архитектуры и градостроительства" МО Новокубанский район"		
							М 1:20		

